

## APPLIKATOR GRANDÉ



Flexibilité  
dans vos  
formats et  
opérations  
de finition

Flashez ce  
code ou lien  
pour voir une  
démonstration  
vidéo de cette  
table.

<https://vimeo.com/504396584>

Applikator Grandé 4400 avec rétro-éclairage



### DES GAINS DE TEMPS ET D'EFFICACITÉ POUR VOS APPLICATIONS D'ADHÉSIFS

- Pose d'adhésif, lamination jusqu'à une épaisseur de 65 mm (2 ½ ")
- Largeur de travail 170 cm (67")
- Système modulaire: modèle de base d'une longueur utile de 443 cm – 14' 6" extensible par section de 2,38 m – 7' 10"; choix du format lors de la commande, et extension possible après l'acquisition.
- Pression d'application réglable à partir des panneaux de commande de chaque côté de la machine sur des niveaux pré-réglés.
- Descente du rouleau pilotée par deux moteurs électriques et sécurisée par cellule laser
- Parallélisme du rouleau avec la table quelle que soit la position du support sur la surface
- Assemblée sur place en quelques heures par un technicien, elle s'intégrera facilement dans toutes les configurations, quel qu'en soit l'accès.
- Tapis PVC antistatique sans phtalate, épaisseur 4 mm coupé à la longueur inclus avec la machine
- Disponible avec dessus en verre feuilleté pour une diffusion parfaite d'un rétro-éclairage. Système d'éclairage LED en option
- Hauteur réglable à l'installation 80/90/100 cm – 31 ½"/35 ½" /39"

# APPLIKATOR GRANDÉ

## → SYSTÈME MODULAIRE ET ÉVOLUTIF

### APPLIKATOR ÉVOLUTIF – LARGEUR 2,05 M – 81"

Le système modulaire Applikator de Kala permet de rajouter des modules de 2,38 m – 7' 10" à des installations existantes.

Choisissez le format qui vous convient aujourd'hui. En cas d'évolution, vous pourrez l'agrandir, ajouter un chariot ou encore la séparer. Cette table Applikator sera à la base de vos gains de productivité et évoluera avec l'essor de votre société.

Longueur: module de base de 2,38 m – 7' 10" extensible à l'envie par module identique de 2,38 m – 7' 10".

Livrée avec des pieds en standard.

L'utilisation de roulettes n'est pas compatible avec la gamme Grandé.

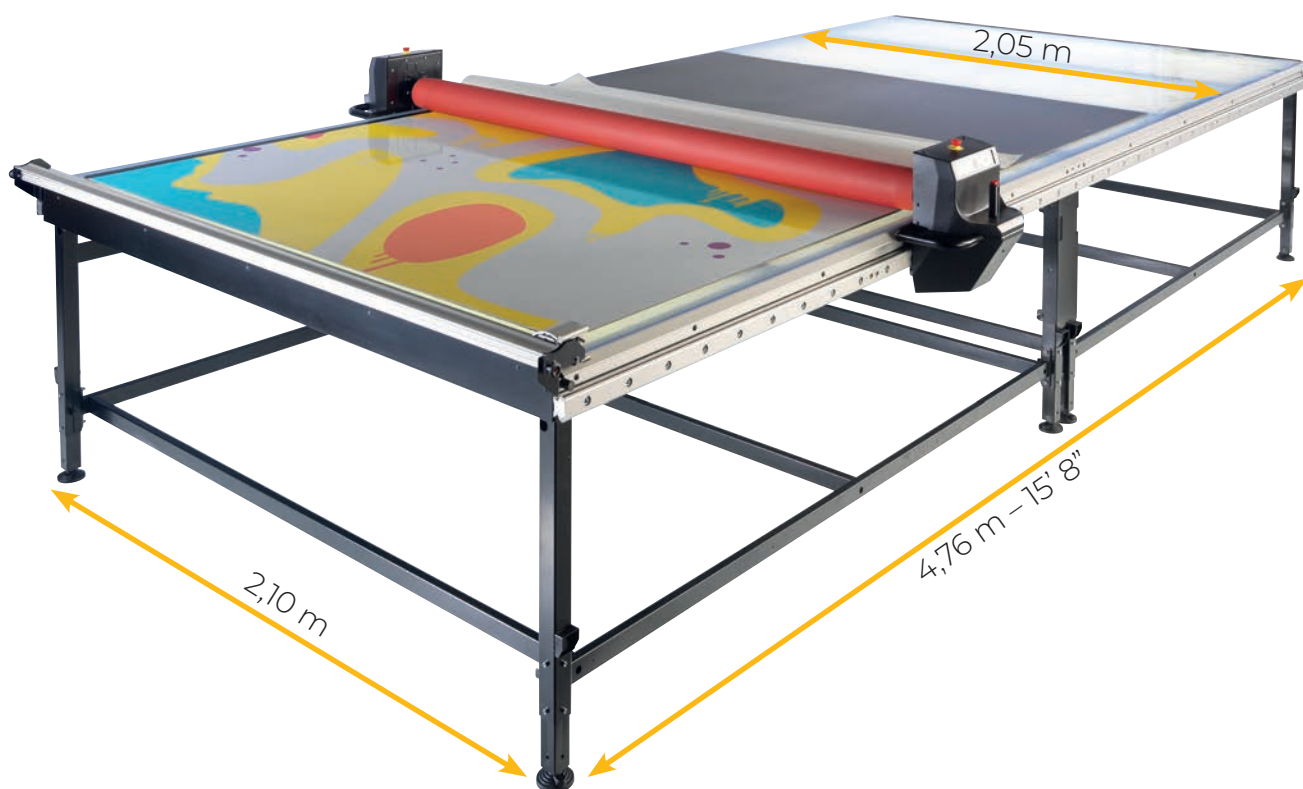

Hauteur réglable  
à l'installation  
80/90/100 cm (31 ½"/35 ½"/39')

# APPLIKATOR GRANDÉ

## PERSONNALISATION DE VOTRE TABLE DE LAMINATION

Personnalisez votre outil avec votre logo, vos designs... pour conserver une image d'espace de travail rangé et organisé lors des visites à votre atelier.

Plaques de fermeture non fournies avec la machine. Les plans et fichiers vous seront communiqués sur demande.



## OPTIONS DISPONIBLES

### SUPPORT POUR FILMS ADHÉSIFS

#### APPSUPAXE

Support de bobine



#### APPFREIN

Support pour axe aluminium avec freinage. Livré sans axe

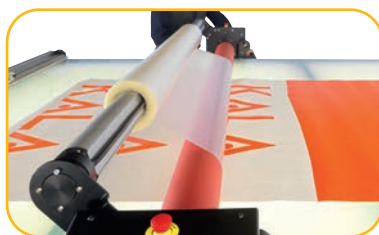

#### AX 2100

Axe auto-bloquant en 210 83"



#### BA 2100 30

Barre de défilement



### RANGEMENT, STOCKAGE & COUPE

#### SYSTÈME DE STOCKAGE

Pour les AppliKator Grandé à installer en bout de table. Livré sans axe.



#### TIROIR

Accessoire adaptable sur le petit ou le grand côté de la table



#### OUTIL DE COUPE ADAPTABLE

Parfait pour les travaux en série. La règle de coupe est amovible facilement pour retrouver un espace entièrement libre.

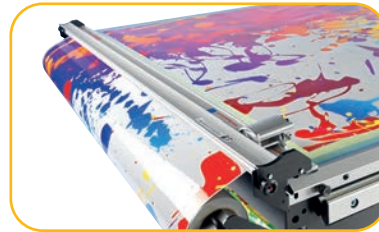

#### SYSTÈME D'ÉCLAIRAGE LED

Relié directement sur l'alimentation de la machine. Idéal pour les travaux de précision.



# APPLIKATOR GRANDÉ



## —• CARACTÉRISTIQUES TECHNIQUES

	GAPP 4400	GAPP 6800	GAPP 9200
Longueur utile	445 cm – 14' 6"	683 cm – 22' 5"	921 cm – 30' 3"
Largeur totale	476 cm – 15' 8"	714 cm – 23' 5"	952 cm – 31' 3"
Largeur de travail		170 cm – 67"	
Largeur totale		227 cm – 90"	
Hauteur	Ajustable à l'installation : 80, 90, 100 cm (2 ft 7 1/2" – 2 ft 11 1/2" – 3 ft 3 1/3")		
Épaisseur maximum des supports		6,5 cm – 2 1/2"	
Matériau du plateau de travail		Panneaux de verre	
PVC mat antistatique		Épaisseur 4 mm	
Roulettes		Non	
Voltage		110 & 230 V – 50 / 60 Hz	
Puissance		400 W	
Poids sans LED	670 kg – 1480 lb	1000 kg – 2200 lb	1500 kg – 3300 lb
Dimensions de la machine emballée sans LED	2 Palettes	3 Palettes	3 Palettes
	277 x 52 x 105 cm 109" x 21" x 42"	(x2) = 233 x 72 x 140 cm 92" x 28" x 55"	(x2) = 233 x 72 x 140 cm 92" x 28" x 55"
L x P x H	233 x 72 x 100 cm 92" x 28" x 39"	(x1) = 277 x 52 x 105 cm 109" x 21" x 42"	(x1) = 277 x 52 x 105 cm 109" x 21" x 42"
Poids de la machine emballée sans LED	900 kg – 1990 lb	1 500 kg – 3 000 lb	1 900 kg – 4 200 lb

Retrouvez  
notre gamme  
sur notre site  
internet  
[www.kala.fr](http://www.kala.fr) et  
les atouts  
techniques de  
cette machine  
sur

[Documentation générale](#)

**KALA**

**id**  
numérique

22 rue Jean Guyomarc'h  
Z.A. Pentaparc  
56000 Vannes  
02 97 01 22 90  
service-com@idnumerique.fr  
[www.idnumerique.fr](http://www.idnumerique.fr)

Made  
France  
CE  
RoHS